

ご発注の手引き

	品番	サイズ/呼び名	カラー	数量
写真 上段	1 A-181S	3 0 0	クローム	2
	2 SB-24 (Z)	1 0 0 0	クローム	1
	3 TSS	2 4	クローム	2
写真 下段	4			
	5 A-180S	5 0	クローム	2
	6 SB-24 (Z)	5 8 9	クローム	1
	7 ASS-24		クローム	2
	8			

切断をご指定時、上記のとおりZのご記入でSB-24の両端にアタッチメント装着用の穴あけ加工いたします。(但し既製サイズには加工済のため不要です。またBS-50の打ち込み加工も承りますので詳しくは2500参照)

切断ご希望の場合は必ずパイプの切断実寸法でご記入ください。(詳しくは、下記、切断実寸法算出図参照)

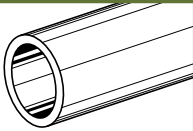

HB-25 Hパースチール25φ

サイズ	クローム	Aニッケルサテン	APゴールド
620mm	¥ 700	¥ 980	¥ 1050
894mm	¥ 980	¥ 1400	—
920mm	¥ 980	¥ 1400	¥ 1500
1194mm	¥ 1350	¥ 1900	—
1220mm	¥ 1350	¥ 1900	¥ 2050
1520mm	¥ 1650	¥ 2350	¥ 2500
1820mm	¥ 2100	¥ 2950	¥ 3150
2400mm	¥ 3000	¥ 4200	¥ 4500

切断費50円(仕切価格)
1本より(50本約1日後出荷)

両端穴加工費50円(仕切価格)
1本より(50本約1日後出荷)



※上記品番は、参考選択例です。

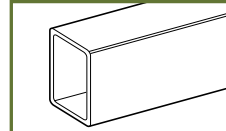

SB-24 Sバー24

サイズ	クローム	Aニッケルサテン	APゴールド
600mm	¥ 820	¥ 1150	¥ 1250
894mm	¥ 1250	¥ 1750	—
900mm	¥ 1250	¥ 1750	¥ 1900
1194mm	¥ 1650	¥ 2350	—
1200mm	¥ 1650	¥ 2350	¥ 2500
1500mm	¥ 2100	¥ 2950	¥ 3150
1800mm	¥ 2650	¥ 3750	¥ 4000
2400mm	¥ 3650	¥ 5150	¥ 5500

切断費50円(仕切価格)
1本より(50本約1日後出荷)

両端穴加工費50円(仕切価格)
1本より(50本約1日後出荷)

パイプガードフィルム(塗装パイプのキズ防止部材) 2550

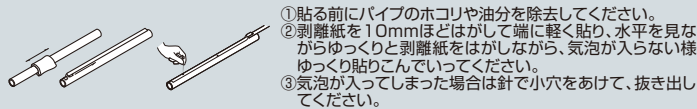

- 貼る前にパイプのホコリや油分を除去してください。
- 剥離紙を10mmほどはがして端に軽く貼り、水平を見ながらゆっくりと剥離紙をはがしながら、気泡が入らない様ゆっくり貼りこんでください。
- 気泡が入ってしまった場合は針で小穴をあけて、抜き出してください。

PGF-T

サイズ	透明
650mm	¥ 410
950mm	¥ 560
1250mm	¥ 770
1550mm	¥ 920
1850mm	¥ 1100
2450mm	¥ 1500

パイプガードフィルム(塗装パイプのキズ防止部材) 2750

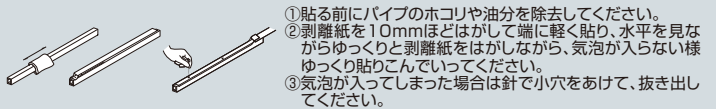

- 貼る前にパイプのホコリや油分を除去してください。
- 剥離紙を10mmほどはがして端に軽く貼り、水平を見ながらゆっくりと剥離紙をはがしながら、気泡が入らない様ゆっくり貼りこんでください。
- 気泡が入ってしまった場合は針で小穴をあけて、抜き出してください。

PGF-TW

サイズ	透明
650mm	¥ 460
950mm	¥ 610
1250mm	¥ 820
1550mm	¥ 970
1850mm	¥ 1150
2450mm	¥ 1550

切断実寸法算出図

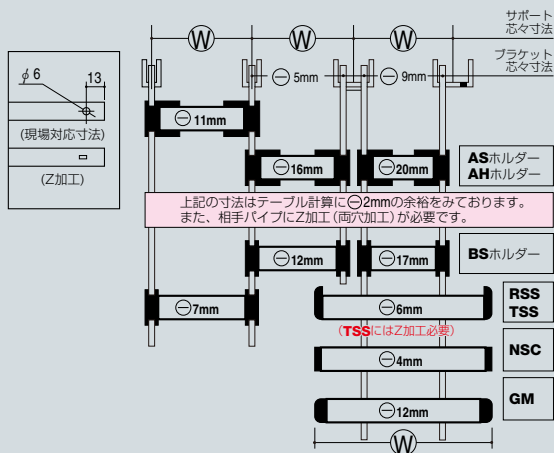

上記の寸法はテーブル計算に2mmの余裕をみております。また、相手パイプにZ加工(両穴加工)が必要です。

- 発注上の注意** (RSS・BSホルダー)、以外の、エンドパーツの打ち込み加工は承っておりませんのでご了承ください。
- 発注上の注意** 切断Sバー(SB-24・SB-32)の既製サイズは両穴加工付です。端から8mmまでの切断・穴あけ直しは既存穴と重なり困難ですので1サイズ上をお求めください。
- 発注上の注意** 切断ご希望の場合は必ず切断実寸法でご注文ください。(切断実寸法算出表: 9960参照)

- 設計上の注意** クローム・ニッケル・ゴールド 左記パターン価格表示製品は、一部製品を除き弊社オリジナルカラー対応いたします。(詳しくは9970参照)
- 設計上の注意** 衣料ハンガー着脱時など、摩擦や衝撃が頻りに繰り返される環境である場合、表面処理はがれの恐れがありますので、パイプガードフィルムまたはキズ防止レールをお薦め致します。(2550参照)
- 設計上の注意** 棚受は相手柱により安全目安重量が異なります。設計段階から陳列商品の重量を考慮して適正製品をご選択ください。(9980参照)
- 設計上の注意** パイプは種類・径の太さ・長さなどにより具合が変わります。陳列商品の重さ、数量を計算に入れて設計段階から適正パイプをご選択ください。(9985参照)
- 設計上の注意** ベッカータイプサポート(1150 1200 9100参照)に装着する場合は棚受の有効寸法が短くなりますので、衣料ハンガーの肩幅が壁に当たらない様、寸法にご注意ください。
- 設計上の注意** ダブルスリットではパイプ振れ止め(NPL)の取り付けられた棚受は、同一レベルでは装着できませんので設計段階からご注意ください。
- 設計上の注意** 左記マーク製品はハンガー横掛け陳列用です。フック・フェイスアウトなど、ねじれ荷重のかかる陳列はできませんのでご注意ください。
- 設計上の注意** 別注 別注ブラケットも承ります。(アップ溶接・プレス・曲げなど: 7090参照)
- 発注上の注意** 納期 本文価格青表示製品及び別注色製品は全て受注生産品ですので納期が必要です。(詳しくは9970参照)
- 発注上の注意** 専用発注書 FAX ご注文は弊社専用発注書に必要事項を正確にのり無の様ご記入頂き、FAXでお願いいたします。記入もれや判別困難は確認を要するなど手配が遅れる原因となります。(9955参照)
- 発注上の注意** 切断? HB-25 1200mm FAX HBの既製サイズは切りしろを20mmみておりますのでご注文の際はご注意ください。(例: HB-25の1200とご注文された場合20mm切断いたします)