

- 基礎支柱ベース固定部品
- パイプ部 = ステンレス材 (SUS-303) 切削加工品
- 併用必要商品 = AS-BS
- ネジ部 = スチール鋼切削加工品/ユニクロ仕上げ
- 取付け治具 = 六角レンチ、本締め用ゴムシート付属

size	HL
32	¥8,950

### AS-PS

アッセ ボールスタンド

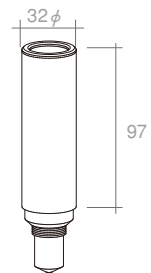

- AS-BS用 ベース穴隠しキャップ
- ステンレス材 (SUS-303) 切削加工品

size	HL
44	¥2,900

### AS-BC

アッセ ベースキャップ



- 木工下地用基礎支柱取付けベース座金
- 対応可能木板厚さ = 22mm~30mm 下穴径 = 36φ
- ホイール部 ステンレス材 (SUS-303) 切削加工品
- 適応タッピング = 木下地用タッピング (弊社非取り扱い商品)
- 下座プレート部 スチール鋼/ユニクロ仕上げ 4.5t×100φ
- tapping hole = 取付けに必要なタッピング数 (4.3φ穴 8.5φ皿)

size	HL	tapping hole
44	¥9,900	8

### AS-BS

アッセ ベースステージ

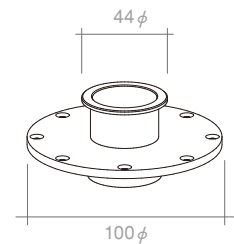

#### 仕器 (木板)

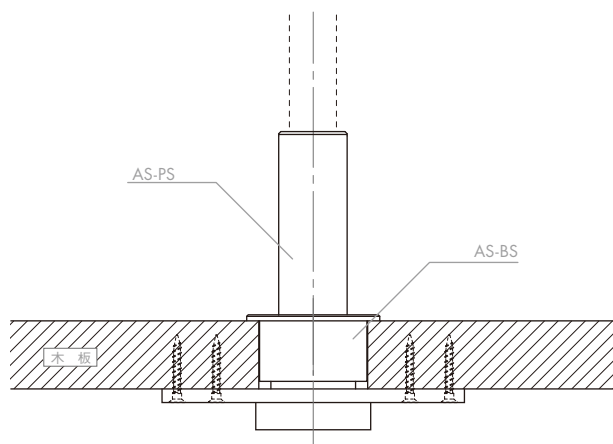

color HL/ステンレスヘアライン仕上げ

■注意事項〉P.452