

## AL-55S(AL-56S) 木棚用傾斜ブラケット

呼び名	クローム	Aニッケルサテン	APゴールド	2本当たり目安重量	木棚専用	販売単位
100	¥ 940	¥ 1350	¥ 1450		専用	1 (但し左右差戻1まで)
150	¥ 960	¥ 1350	¥ 1450			
200	¥ 1050	¥ 1500	¥ 1600			
250	¥ 1250	¥ 1750	¥ 1900	ASF-1 \$1B-60/60	材質	厚み
300	¥ 1300	¥ 1850	¥ 1950	22kg 19kg	ステンレス	t=2.6mm
350	¥ 1450	¥ 2050	¥ 2200		爪部厚み	傾斜間隔
400	¥ 1550	¥ 2200	¥ 2350	17kg 19kg	t=3.0mm	15'(90°まで)

青字=要納期

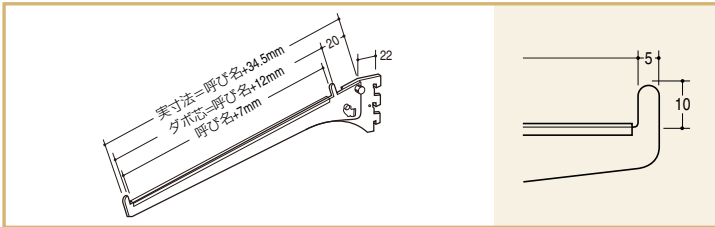

## A-50 ダボ付き傾斜ブラケット (外々専用)

呼び名	クローム	Aニッケルサテン	APゴールド	2本当たり目安重量	Wサポート <th>材質</th>	材質
150	¥ 660	¥ 930	¥ 990		取付不可	ステンレス
180	¥ 680	¥ 960	¥ 1050			
200	¥ 700	¥ 980	¥ 1050			
250	¥ 750	¥ 1050	¥ 1150	ASF-1 \$1B-60/60	厚み	爪部厚み
270	¥ 780	¥ 1100	¥ 1200	9kg 10kg	t=2.6mm	t=3.0mm
300	¥ 850	¥ 1200	¥ 1300		可動傾斜間隔	付属
350	¥ 890	¥ 1250	¥ 1350	9kg 10kg	0°, 15°, 30°のみ	クッション

青字=要納期

### ギア部の構造

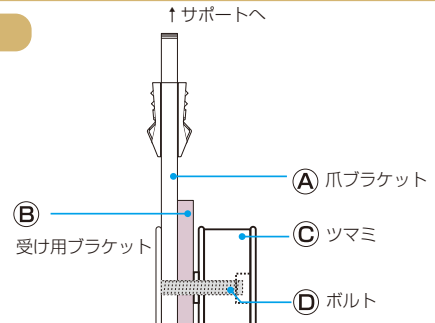

◎Cをそれぞれ外して、お客様の方でツマミの左右組み替えが可能です。誤って◎Aと◎Bの左右組み替えを行わないで下さい。

### 間違った組立てを防止

## ギアかしめ加工

傾斜角度の変更時、ギア部分のパーツがバラバラにならないよう、かしめ加工を承ります。

### オプション加工



### KG加工 (かしめ加工)

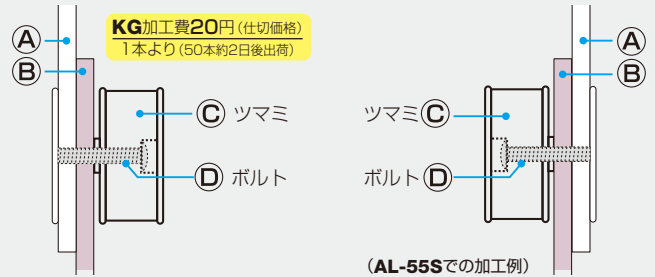

◎A ボルト先端を潰してかしめ加工をし、バラバラにならないようにします。

◎B ボルト先端を潰してかしめ加工をし、バラバラにならないようにします。



かしめ加工を施すとツマミの左右組み替えはできなくなりますのでご注意ください。

### 展開可能パターン

#### 外々仕様

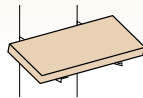

#### 内々仕様 (スパン独立)

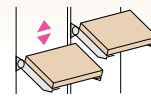

### 関連パーツ

#### 固定用Wタッピング

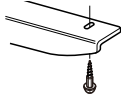

**WT-P** (1/ツク50本品番)  
サイズ ユニクロ  
16mm ¥410

#### 現場用簡易固定ダボ

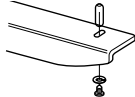

**WD-6-12** (1個当たり定価)  
クローム  
10個売り ¥80

#### 棚板レベル矯正金具

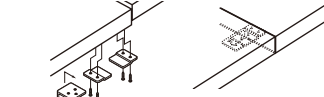

**LW-01** (セット品)  
クローム  
¥260

#### チャンネルサポート用抜け止め

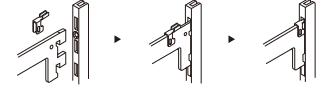

**RKY** (1個当たり定価)  
ステンレス  
10個売り ¥50

### 木棚板簡易固定用ダボかしめ加工およびダボ穴位置算出図

AL-55SKD (AL-56SKD) 等と品番欄にご指定頂ければ木棚板簡易固定用ダボ (KD) を取り付け加工いたします。寸法表確認の上、木棚板に6~10φ程度の穴くり加工を施してご使用ください。

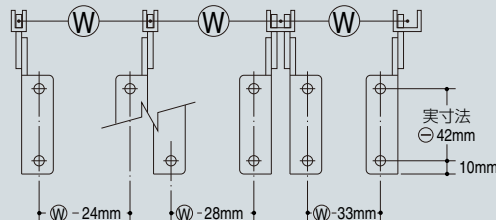

**設計上の注意** KD加工のダボ位置はWD-6-12使用時とは異なりますので棚板にダボ穴をあける際は穴位置にご注意ください。(なお、A-50の場合内々仕様はできません)

**設計上の注意** AL-55S/56Sは構造上スリット芯寸法と棚受の芯寸法の間に約2.6mmのズレが生じます。棚板に簡易固定用の穴あけを厳密な寸法で指示される場合、その事をご確認ください。

**KD加工費 (2ダボ) 100円 (仕切価格)**  
1本より (50本約2日後出荷)  
●印製品は納期が+1日必要です