

本カタログに掲載している製品内容は、部品としての品質範囲です。この部品を使用した最終製品の機能・性能・安全を保証するものではありません。

## ラプ印 ソフトダウンスター NSDX-10 (R/L) K-TV PAT



### 低い扉に最適

#### ■特長

- ラプコン機構を搭載した下開き扉用のソフトダウンスターです。
- テレビ台などの低い扉などに最適です。
- 扉が閉じた状態を保持するキャッチを組み込んでいます。

#### ■使用扉の大きさ

- 1本使用の時 [軸トルク]

$$\frac{\text{扉高さ (m)}}{2} \times \text{扉質量 (kg)} \times 9.8 = 0.98\text{N} \sim 1.96\text{N} \cdot \text{m} (10 \sim 20\text{kgf} \cdot \text{cm})$$

- 2本使用の時、軸トルクは2倍となります。

#### ■注意

- 左右の勝手違いがあります。
- キャビネットおよび扉の設計、本品の取付位置は必ず指定寸法、水平、垂直度をお守りください。1枚の扉に複数個の製品を使用する場合、取付位置に差異があると、いずれかの製品に荷重負担が集中し、製品の寿命や機能に影響する可能性があります。取付時には十分にご注意ください。
- 側板および扉への取り付けは、垂直度を確保にお守りください。
- 開いた扉面に物を置いたり、扉面上で作業などを行う場合は、本スター以外に扉を支える支柱、または補強材が必要です。
- 軸トルクは扉、ハンドルなどのトルクを合算してお求めください。

#### ■別売品

- 一軸丁番 (平丁番)
- ドロップ丁番 SDH-001型 (No.190カタログ、P.501)
- ガラス扉用ドロップ丁番 SDH-G (No.200カタログ、1/3巻、P.799)
- ワンタッチ取付座金 NSDX-CZ (No.190カタログ、P.591)
- ワンタッチ取付座金 NSDX-AZ (No.190カタログ、P.591、20mmアルミフレーム扉用)
- ワンタッチ取付座金 NSDX-GZ (No.190カタログ、P.591、ガラス扉用)
- SDS・ガラス扉用フェイス・プレート、スペーサー (No.190カタログ、P.597、座金 NSDX-GZ使用時にご注文ください。)

#### ■付属品

- 取付座金 NSDX-SZ
- 十字穴付バインドタッピンねじ3.5×15

写真はNSDX-10RK-TV (右用) です。

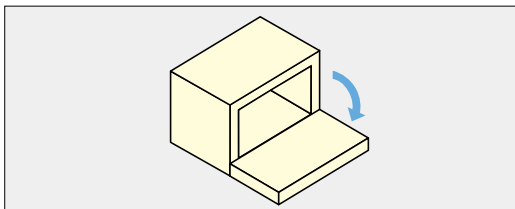
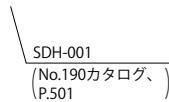

#### ■取付図 (下開き90°右付の例。左付は対称取付となります。)

扉の開き方向にソフトダウンします。本図は一軸丁番 (平丁番)、もしくはドロップ丁番使用時の取付例です。

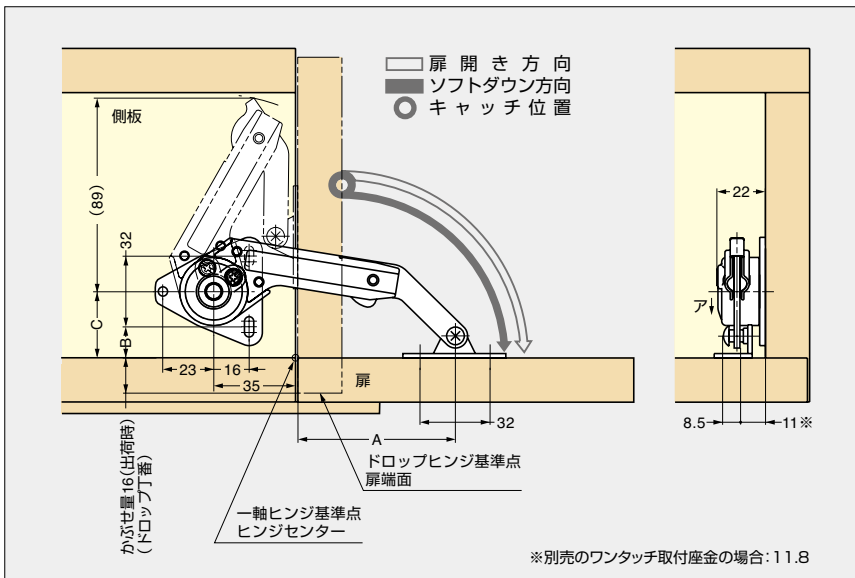

吊元丁番の種類(別売)	A	B	C
ドロップ丁番(SDH-001型)	74※	14	30
一軸丁番(平丁番)	71	27	43

吊元丁番の種類により、取付寸法が異なります。

- ※印はドロップ丁番のかぶせ量が16mm (出荷時) の場合です。ドロップ丁番は弊社の3方向調整式のSDH-001型 (No.190カタログ、P.501) をご使用ください。
- 一軸丁番の場合はヒンジセンターが、ドロップ丁番の場合は扉端面が各寸法の基準点となります。

#### ■座金 (付属) の取付位置

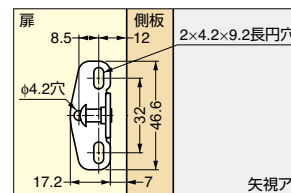

動画をご覧ください



#### ■本体

注文コード	品番	左/右	材料	仕上	軸トルク	扉閉時 キャッチ機能	扉開時 保持機能	質量	1箱	1カートン	¥定価
▶ 180-016-425	NSDX-10RK-TV	右用	亜鉛合金(ZDC)/銅	ニッケルめっき	0.98~1.96N・m 10~20kgf・cm	○	×	143g	20本	80本	1,700/1本
▶ 180-016-424	NSDX-10LK-TV	左用	亜鉛合金(ZDC)/銅	ニッケルめっき	0.98~1.96N・m 10~20kgf・cm	○	×	143g	20本	80本	1,700/1本

#### ■別売品 ワンタッチ取付座金

注文コード	品番	仕様	¥定価
▶ 180-109-460	NSDX-CZ	ワンタッチ取付座金	120/1ヶ
▶ 180-109-019	NSDX-AZ	20mmアルミフレーム扉用ワンタッチ取付座金	120/1ヶ
▶ 180-109-459	NSDX-GZ	ガラス扉用ワンタッチ取付座金	120/1ヶ

#### ■別売品 SDS・ガラス扉用フェイス・プレート、スペーサー (座金NSDX-GZとあわせてお使いください。)

注文コード	品番	材料	仕上/色	質量	1箱	1カートン	¥定価
▶ 180-100-260	SDS-50G-CR	亜鉛合金(ZDC)/ABS樹脂	クロムめっき/ブラック	25g	50ヶ	200ヶ	460/1ヶ
▶ 180-928-046	SDS-50G-BL	亜鉛合金(ZDC)/ABS樹脂	ブラック焼付塗装/ブラック	25g	50ヶ	200ヶ	440/1ヶ