

本カタログに掲載している製品内容は、部品としての品質範囲です。この部品を使用した最終製品の機能・性能・安全を保証するものではありません。

ランプ印 ソフトダウンスター NSDX-35 (R/L) K PAT



■特長

- ラプコン機構を搭載した上開き扉用のソフトダウンスターです。
- 吊戸棚などに最適です。
- 取付位置により、全開時の角度が80°、90°、100°になります。
- 扉を最大に開いた状態および閉じた状態を保持するキャッチを組み込んでいます。
- 左右の勝手違いがあります。

■使用扉の大きさ

- 1本使用の時 [軸トルク]

$$\frac{\text{扉高さ (m)}}{2} \times \text{扉質量 (kg)} \times 9.8 = 1.96 \sim 6.86 \text{ N} \cdot \text{m} (20 \sim 70 \text{ kgf} \cdot \text{cm})$$
- 2本使用の時、軸トルクは2倍となります。

■注意

- 左右の勝手違いがあります。
- キャビネットおよび扉の設計、本品の取付位置は必ず指定寸法、水平、垂直度をお守りください。1枚の扉に複数個の製品を使用する場合、取付位置に差異があると、いずれかの製品に荷重負担が集中し、製品の寿命や機能に影響する可能性があります。取付時には十分にご注意ください。
- 側板および扉への取り付けは、垂直度を確実に守りください。
- 扉を開く時、開き角度以上に押し上げないでください。また、閉じる時は、扉を手を持って無理に押し下げないでください。
- 軸トルクは扉、ハンドルなどのトルクを合算してお求めください。

■別売品

- 一軸丁番 (平丁番)
- 推奨スライド丁番 230-26/19T (P.86)
- ワンタッチ取付座金 NSDX-CZ (No.190カタログ、P.591)
- ワンタッチ取付座金 NSDX-AZ (No.190カタログ、P.591、20mmアルミフレーム扉用)
- ワンタッチ取付座金 NSDX-GZ (No.190カタログ、P.591、ガラス扉用)
- SDS・ガラス扉用フェイス・プレート、スペーサー (No.190カタログ、P.597、座金 NSDX-GZ使用時にご注文ください。)

■付属品

- 取付座金 NSDX-SZ
- 十字穴付バインドタッピンねじ3.5×15

写真はNSDX-35RK (右用) です。

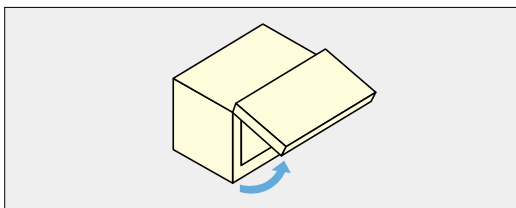

■取付例 (上開き90°右付の例。左付は対称取付となります。)

扉の閉じ方向にソフトダウンします。本図は一軸丁番 (平丁番)、もしくはスライド丁番使用時の取付例です。

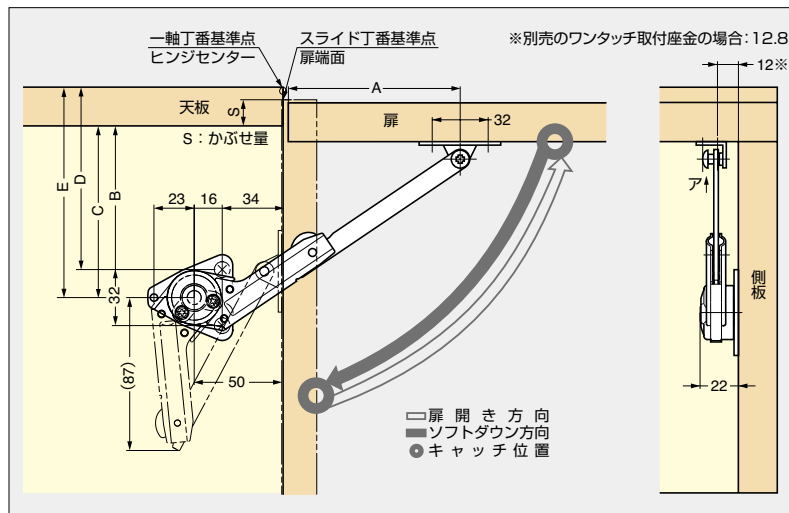

吊元丁番の種類 (別売)	A	B	C	D	E
80°開き	スライド丁番 106	105-S	121-S	-	-
	一軸丁番 100	-	-	99	115
90°開き	スライド丁番 98	97-S	113-S	-	-
	一軸丁番 91.5	-	-	90.5	106.5
100°開き	スライド丁番 92.5	91.5-S	107.5-S	-	-
	一軸丁番 85	-	-	84	100

吊元丁番の種類、開き角度により取付寸法が異なります。

- S寸法は扉吊元のかぶせ量です。スライド丁番は弊社推奨製品の230-26/19T (P.86) をご使用ください。
- 一軸丁番の場合はヒンジセンター、スライド丁番の場合は扉端面が各寸法の基準点となります。

■座金 (付属) の取付位置

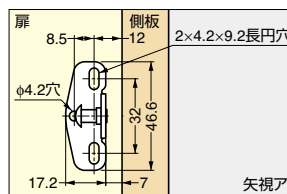

動画をご覧ください



■本体

注文コード	品番	左/右	主材料	仕上	軸トルク	扉閉時 キャッチ機能	扉開時 保持機能	質量	1箱	1カートン	¥定価	
▶ 180-100-072	NSDX-35RK	右用	亜鉛合金 (ZDC) / 鋼	ニッケルめっき	1.96~6.86N・m	20~70kgf・cm	○	○	181g	20本	80本	1,900/1本
▶ 180-100-071	NSDX-35LK	左用	亜鉛合金 (ZDC) / 鋼	ニッケルめっき	1.96~6.86N・m	20~70kgf・cm	○	○	181g	20本	80本	1,900/1本

■別売品 ワンタッチ取付座金

注文コード	品番	仕様	¥定価
▶ 180-109-460	NSDX-CZ	ワンタッチ取付座金	120/1ヶ
▶ 180-109-019	NSDX-AZ	20mmアルミフレーム扉用ワンタッチ取付座金	120/1ヶ
▶ 180-109-459	NSDX-GZ	ガラス扉用ワンタッチ取付座金	120/1ヶ

■別売品 SDS・ガラス扉用フェイス・プレート、スペーサー (座金NSDX-GZとあわせてお使いください。)

注文コード	品番	材料	仕上/色	質量	1箱	1カートン	¥定価
▶ 180-100-260	SDS-50G-CR	亜鉛合金 (ZDC) / ABS樹脂	クロムめっき/ブラック	25g	50ヶ	200ヶ	460/1ヶ
▶ 180-928-046	SDS-50G-BL	亜鉛合金 (ZDC) / ABS樹脂	ブラック焼付塗装/ブラック	25g	50ヶ	200ヶ	440/1ヶ