

本カタログに掲載している製品内容は、部品としての品質範囲です。この部品を使用した最終製品の機能・性能・安全を保証するものではありません。

## ランブ ダンパーキャッチ DC型 PAT

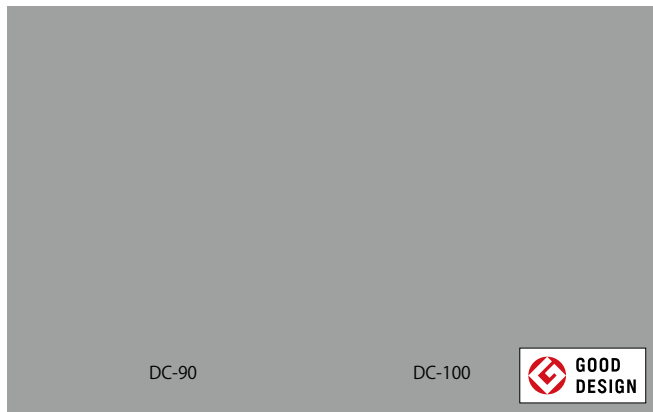

写真は木製扉用です。ガラス扉用にはフェイス・プレート（下記）が付属しています。

フェイス・プレート（ガラス扉用）

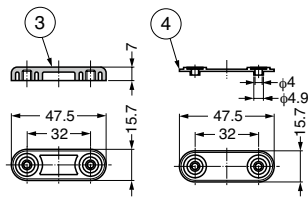

### ■フェイス・プレート取付例

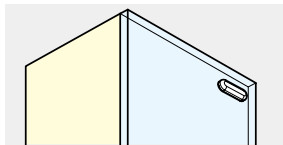

### ■ガラス扉穴加工図

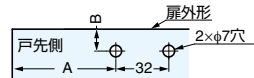

### ■DC-90型

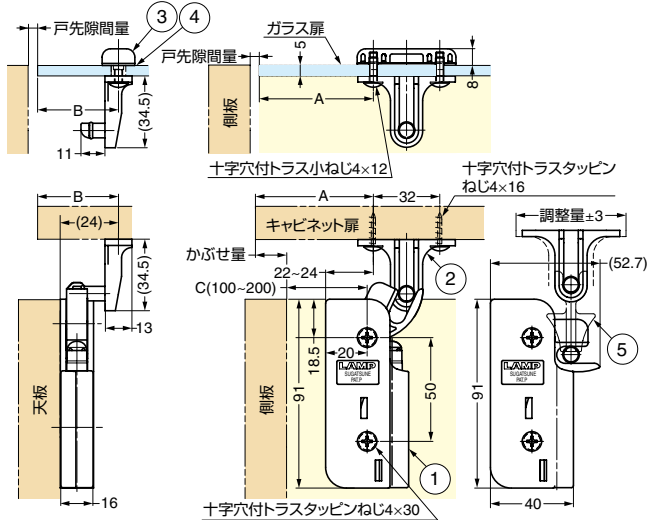

取付位置	A	B
インセット扉	C - 戸先隙間量 + 3	24 - 戸先隙間量
アウトセット扉	C + かぶせ量 + 3	かぶせ量 + 24

### ■DC-100型

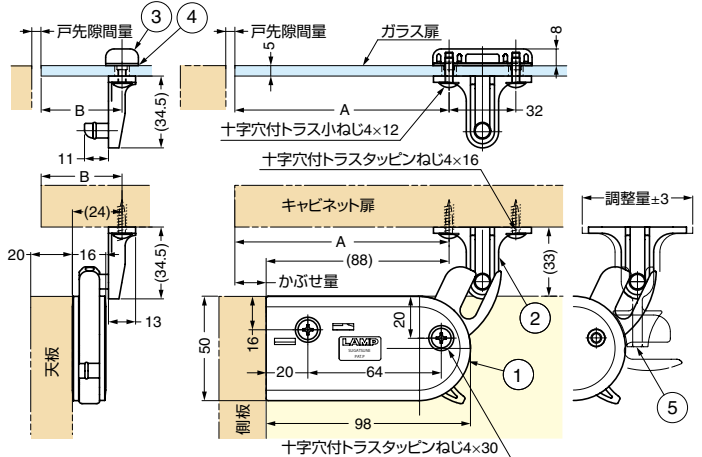

ガラス加工寸法	A	B
インセット扉	88 - 戸先隙間量	24 - 戸先隙間量
アウトセット扉	88 + かぶせ量	かぶせ量 + 24

インセット扉の場合、本体のキャビネット小口面からの取り付け位置は扉の厚み分、内側に付けてください。（DC-90型、DC-100型共）

### ■特長

- 横開き扉用のダンパーキャッチです。
- 2013年度グッドデザイン賞を受賞しました。
- 右開き・左開きのどちらにも対応します。
- 木製扉用とガラス扉用の2種類があり、さらに扉の重量・サイズに合わせて2種類の計4種類あります。
- DC-90型は、キャビネット正面に対し縦に取り付けるため、収納の邪魔になりにくい構造です。
- DC-100型は、本体を天板下に押し当て、製品を木口面に合わせるだけで簡単に位置合わせができます。

### ■付属品

- 十字穴付トラスタッピンねじ4×30
- 十字穴付トラスタッピンねじ4×16
- 十字穴付トラス小ねじ4×12（DC-90G、DC-100Gのみ付属）
- トリガー位置決め治具
- フェイスプレート（DC-90G、DC-100Gのみ付属）

### ■取付例

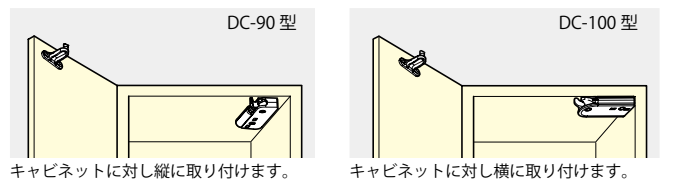

### ■トリガー取付例

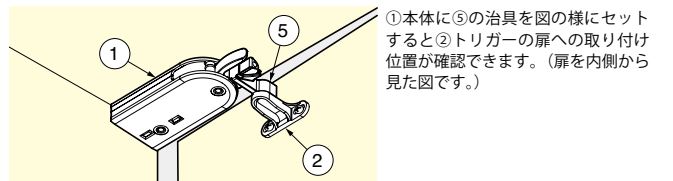

動きの感触

フリーストップ

ソフトクロス

クリック

バーアシスト

動作の軌跡・開閉角度

シンプル取付・取付調整機能

ダンパーキャッチ

No.	品名	材料	仕上/色
①	本体	ポリアセタール (POM) / PBT樹脂	ダークグレー / ライトグレー
②	トリガー	ポリアセタール (POM)	ダークグレー
③	フェイスプレート	亜鉛合金 (ZDC)	クロムめっき
④	スペーサー	ABS樹脂	ブラック
⑤	トリガー位置決め治具	PBT樹脂	ライトグレー

注文コード	品番	仕様	扉幅	扉高さ	適応ガラス厚	扉質量	質量	1箱	1カートン	¥定価
G 140-021-697	DC-90	木製扉用	450以下	600以下	-	4kg以下	46g	25ヶ	200ヶ	1,050/1ヶ
G 140-021-698	DC-90G	ガラス扉用	450以下	600以下	5	4kg以下	71g	25ヶ	200ヶ	1,600/1ヶ
G 140-021-699	DC-100	木製扉用	600以下	800以下	-	7kg以下	66g	25ヶ	200ヶ	1,350/1ヶ
G 140-021-700	DC-100G	ガラス扉用	600以下	800以下	5	7kg以下	91g	25ヶ	200ヶ	1,900/1ヶ

### 【環境対応マークの見方】

- G このマークの製品はRoHS指令に対応しています。
- ▶ このマークの製品はRoHS指令に対応可能です。詳細はお問い合わせください。



ホームページアドレス <http://www.sugatsune.co.jp/>  
No.196カタログ