

※70kgタイプのハンガーセットの詳細は53ページをご参照ください。
Please refer to page 53 for details of the hanger set of recommended load 70kg.

商品名 Name of products	ワイヤ Wire	単体推奨荷重 (kg) Single recommended load (kg)	最大荷重 (kg) Maximum load (kg)	結果 Results
Jフリーランナー J Free runner		70	332	本体破損 Main body damage
Jワンタッチランナー J One-touch runner	φ2.5	70	282	ワイヤ破断 (フック本体異常なし) Wire break (Hook itself is alright)

- 先入用
- 後入用
- 壁付用



Jフリーランナー

フック移動が簡単におこなえるランナー式のフリーフックです。

- 材質：亜鉛ダイカスト・エコプラス
ステンレス・樹脂
- 仕上：サーチライトニッケルメッキ
ショットブラスト

J Free runner

This is a runner free hook. You can move this hook easily.

- Material : Zinc dicast · ECO brass
Stainless steel · Resin
- Finish : Searchlight nickel-plated · Shot blasting

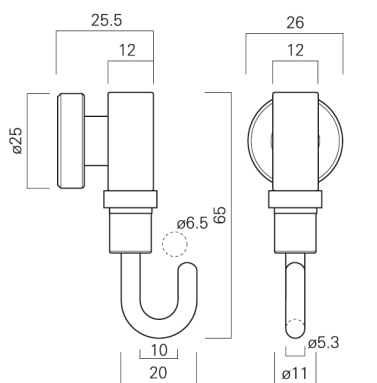

1/2

- オプション
Option

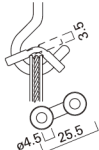

SL - 5
フック部に掛けたハンガー
セットの脱落を防止します。
This part prevents the hanger
set from falling off.



Jワンタッチランナー

ハンガーセットとの連結はワイヤを差し込むだけの簡単装着。フック移動がスムーズにおこなえるランナータイプのワンタッチフックです。

- 材質：亜鉛ダイカスト・エコプラス
ステンレス・樹脂
- 仕上：サーチライトニッケルメッキ
ショットブラスト

J One-touch runner

The runner one-touch hook can be easily attached to the hanger set by inserting a wire into it. You can move this hook easily.

- Material : Zinc dicast · ECO brass
Stainless steel · Resin
- Finish : Searchlight nickel-plated · Shot blasting

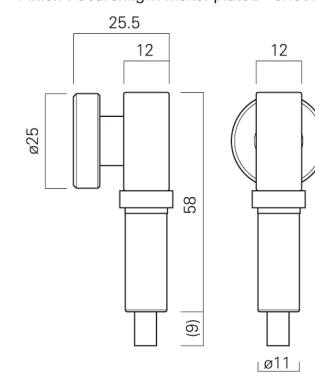

1/2

- ワイヤφ2.5 推奨荷重70kg
- ワイヤφ2.0 推奨荷重50kg
- ワイヤφ1.5 推奨荷重30kg

- Wire diam φ2.5 (Recommended load 70kg)
- Wire diam φ2.0 (Recommended load 50kg)
- Wire diam φ1.5 (Recommended load 30kg)

●ランナータイプのフックをご利用の場合、ランナー挿入用のランナーレールが必要です。
Runner hooks need to be used with runner rails.