



推奨荷重



先入用



後入用



天付用

商品名 Name of products	ワイヤ Wire	単体推奨荷重 (kg) Single recommended load (kg)	最大荷重 (kg) Maximum load (kg)	結果 Results
MSフリーランナー MS Free runner		50	240	フック部170kgfより変形開始 The hook area starts to deform at 170kgf load.
MSワンタッチランナー MS One-touch runner	φ2.0	50	202	ワイヤ破断 (フック本体異常なし) Wire break (Hook itself is alright.)



MSフリーランナー

フック移動が簡単におこなえるランナー式のフリーフックです。

- 材質：樹脂・ステンレス

MS free runner

This is a runner free hook. You can move this hook easily.

- Material : Resin · Stainless steel

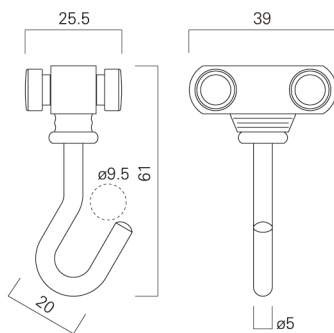

1/2



MSワンタッチランナー

ハンガーセットとの連結はワイヤを差し込むだけの簡単装着。フック移動がスムーズにおこなえるランナータイプのワンタッチフックです。

- 材質：樹脂・ステンレス

MS one-touch runner

The runner one-touch hook can be easily attached to the hanger set by inserting a wire into it. You can move this hook easily.

- Material : Resin · Stainless steel

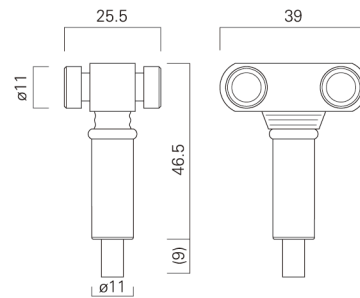

1/2

- オプション
Option

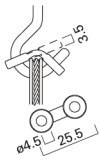

SL - 5

フック部に掛けたハンガーセットの脱落を防止します。

This part prevents the hanger set from falling off.

- ワイヤφ2.0 推奨荷重50kg

- ワイヤφ1.5 推奨荷重30kg

- Wire diam φ2.0 (Recommended load 50kg)

- Wire diam φ1.5 (Recommended load 30kg)

- ランナータイプのフックをご利用の場合、ランナー挿入用のランナーレールが必要です。
Runner hooks need to be used with runner rails.